

Bodengestütztes Pylonensystem für großformatige (Touch-)Displays bis zu 86"

Dank seiner Doppelstützen bietet dieses Pylonensystem eine zusätzliche Stabilität und Robustheit für die Arbeit mit Touch-Displays bis zu 86 Zoll und 120 kg. Das Display kann einfach mit der Fernbedienung in der Höhe verstellt werden. Die elektrische Höhenverstellung arbeitet sehr leise. Auf der Rückseite der Montagevorrichtung ist Platz für die Unterbringung eines Mini-PCs oder Thin Clients vorgesehen.

01 TECHNISCHE SPEZIFIKATION

| Typ | Pylonensystem |
|-------------------|---------------------|
| Monitorgröße | 55" - 86" |
| Höhenverstellung | 870mm, 936 - 1806mm |
| Maximales Gewicht | 120kg / Monitor |
| VESA maximum | 800 x 600mm |

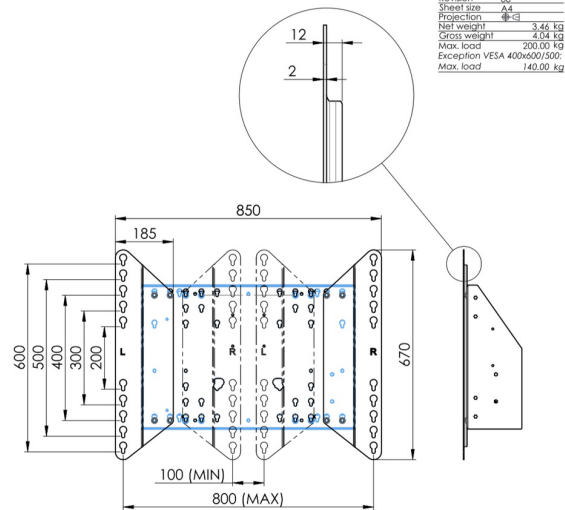
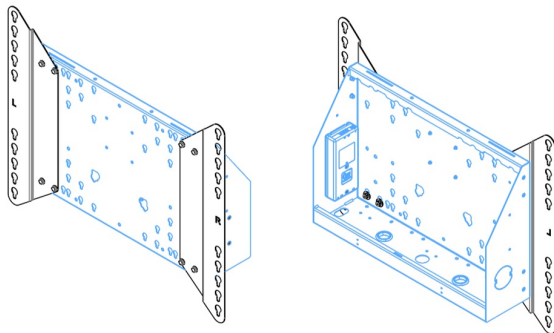
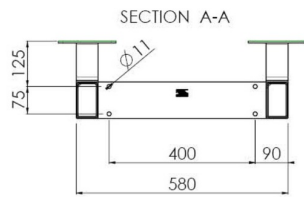
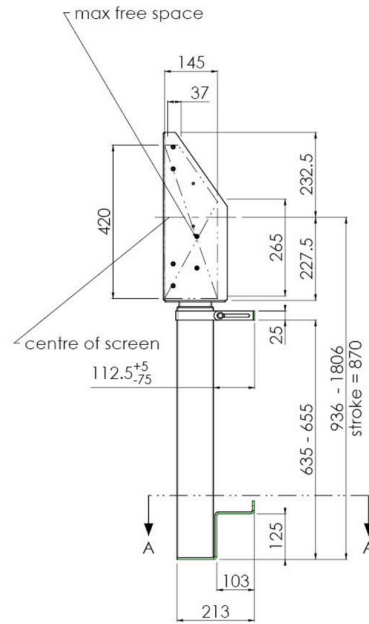
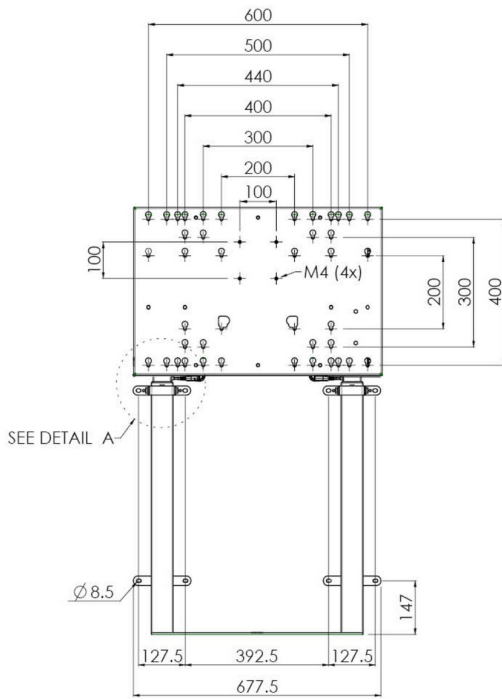
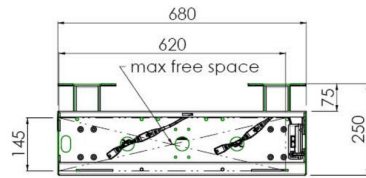

| Dimensions | mm (inch) |
|----------------|-------------|
| Revision | 00 |
| Sheet size | A4 |
| Projection | 1st |
| Net weight | 3.46 kg |
| Gross weight | 4.34 kg |
| Max. load | 200.00 kg |
| Exception VESA | 400x500/500 |
| Max. load | 140.00 kg |

02 ABMESSUNGEN / GEWICHT

Gewicht (ohne Verpackung)

36kg

EAN code

4948570032617

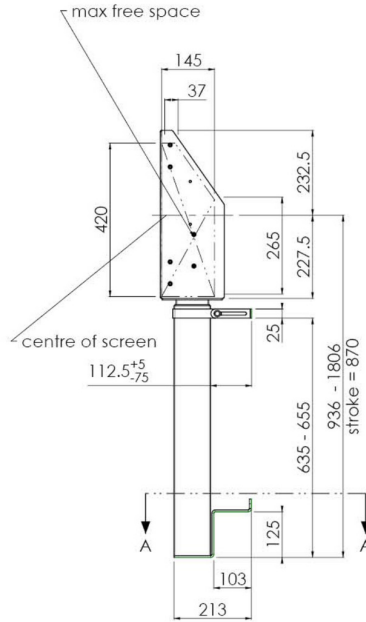
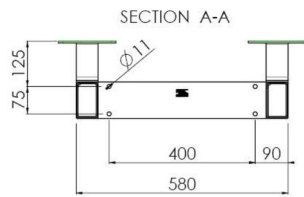
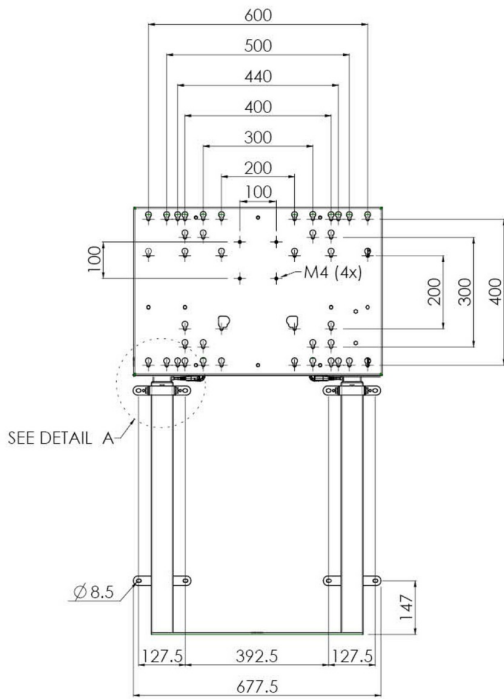
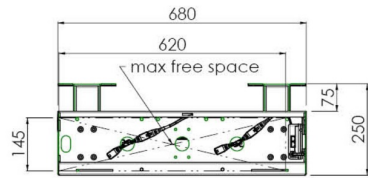

| Dimensions | mm (inch) |
|----------------------------|-----------|
| Revision | 00 |
| Sheet size | A4 |
| Projection | 4E-C1 |
| Net weight | 3.46 kg |
| Gross weight | 4.34 kg |
| Max. load | 200.00 kg |
| Exception VESA 400x500/500 | |
| Max. load | 140.00 kg |

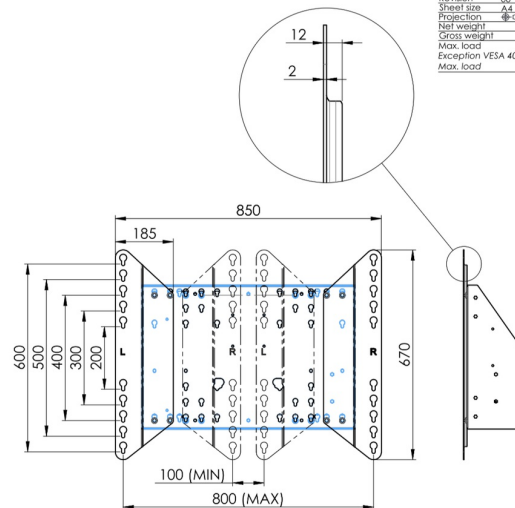
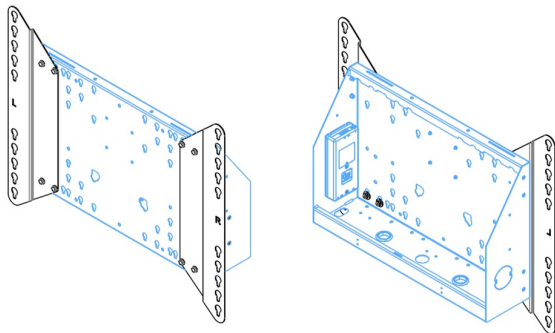

Alle Warenzeichen sind eingetragene Handelsmarken. Irrtum und Änderungen in den Spezifikationen vorbehalten. Alle LCD's erfüllen die ISO-9241-307:2008 Pixelfehlerklasse.